

Auf einen Blick

- Hochwertige, verdrehsteife und spielfreie Kupplung
- Ausgleich von Anbaufehlern
- Gut abgestimmte Drehfedersteife (Torsions-Federkonstante)
- Formschlüssige Verbindung dank Passfedernut



Technische Daten

Technische Daten

| | |
|----------------------|-----------------------------------|
| Wellendurchmesser D1 | 10 mm |
| Wellendurchmesser D2 | 10 mm |
| Passfedernut D1 | 4 mm |
| Passfedernut D2 | 4 mm |
| Betriebsdrehzahl | ≤15000 U/min |
| Trägheitsmoment | $89 \cdot 10^{-3} \text{ kgcm}^2$ |
| Drehfedersteife | 900 Nm/rad |

Technische Daten

| | |
|----------------------------|------------------------------|
| Betriebsdrehmoment | ≤2 Ncm |
| Maximales Drehmoment | 3 Nm |
| Zulässige Axialbewegung | ± 0,7 mm |
| Zulässiger Parallelversatz | ± 0,2 mm |
| Zulässiger Winkelfehler | ± 1 ° |
| Elektrische Isolierung | Nein |
| Masse ca. | 50 g |
| Werkstoff | Federscheiben: X12 CrNi 17 7 |

Beschreibung

Federscheibenkupplung, welche die erforderliche Verdrehsteife mit grosser Ausgleichsfähigkeit von Axialversatz verbindet, wie er insbesondere durch Wärmedehnung und Kugellagerspiel der Antriebsmaschine häufig gegeben ist.

Abmessungen

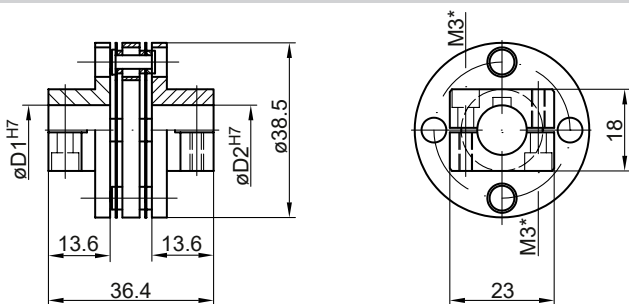

* Zul. Anzugsmoment:
Mt = 1 Nm (Kunststoffseite)
Mt = 1,3 ± 10 % Nm (Metallseite)

Montagezeichnung

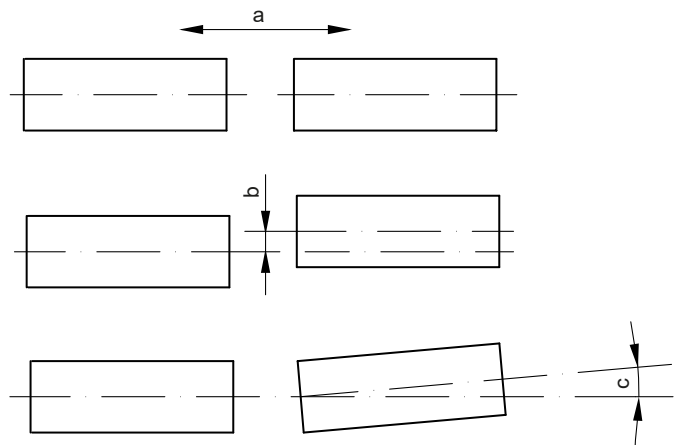

a = Zulässige Axialbewegung
b = Zulässiger Parallelversatz
c = Zulässiger Winkelfehler