

# Codeurs sans roulement - incrémentaux

Détection magnétique, axe creux traversant max.  $\varnothing 340$  mm  
256...16384 impulsions ou 256 périodes par tour

## MHGE 400 - HDmag

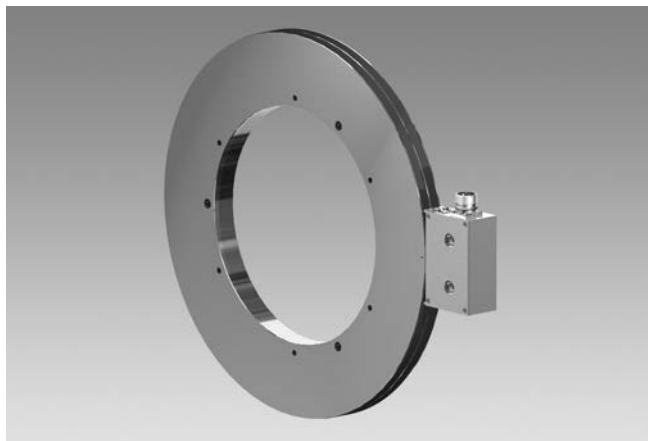

MHAP 100 - Version pour fixation axial par vis

### Caractéristiques électriques

Immunité	EN 61000-6-2
Emission	EN 61000-6-3
Certificats	CE, Certification UL/E217823, Option: Certification DNV

### Caractéristiques électriques (Rectangle)

Alimentation	4,75...30 VDC
Courant de service à vide	$\leq 70$ mA
Impulsions par tour	256...16384
Mode de déphasage	$90^\circ \pm 10^\circ$
Période	40...60 %
Signal de référence	Top zéro, largeur $90^\circ$
Principe de détection	Magnétique
Fréquence de sortie	$\leq 300$ kHz
Signaux de sortie	A+, B+, R+, A-, B-, R-
Etage de sortie	HTL TTL/RS422

### Caractéristiques électriques (SinCos)

Alimentation	5 VDC
Courant de service à vide	$\leq 70$ mA
Périodes par tour	256
Mode de déphasage	$90^\circ \pm 5^\circ$
Signal de référence	Top zéro, largeur $90^\circ$
Principe de détection	Magnétique
Signaux de sortie	A+, B+, R+, A-, B-, R-
Etage de sortie	SinCos 1 Vcc
Différence d'amplitude SinCos	$\leq 20$ mV
Onde harmonique typ.	-40 dB
Tension d'offset	$\leq 20$ mV

### Points forts

- Robuste et sans usure
- Haute protection par l'électronique complètement scellée
- Grandes tolérances: axiales  $\pm 3$  mm, radiales max. 2,2 mm
- Dimensions extrêmement compactes
- Montage simple, adaptation facile

### Option

- Certification DNV sur demande
- Tête de détection redondante sur demande
- Vitesse de rotation augmentée par le triple bandage
- Offshore variante

### Caractéristiques mécaniques

Tête de détection	Traitement standard du signal
Taille (bride)	$\varnothing 405,4$ mm
Type d'axe	$\varnothing 70...340$ mm (traversant)
Tolérance axiale	$\pm 3$ mm (roue/tête)
Tolérance radiale	0,1...2,2 mm (roue/tête)
Protection DIN EN 60529	IP 67 (tête), IP 68 (roue)
Vitesse de rotation	$\leq 2000$ t/min
Matières	Boîtier tête de détection: aluminium anodisé Roue: inox (1.4104, option DNV: 1.4313) Roue: acier galvanisé (version inoxydable)
Température d'utilisation	$-40...+100$ °C
Résistance	IEC 60068-2-6 Vibrations 30 g, 55-2000 Hz IEC 60068-2-27 Choc 300 g, 2 ms
Précision de la division de l'étalon de mesure	$\pm 75$ "
Raccordement	Embase mâle M23, 12 points Boîte à bornes

# Codeurs sans roulement - incrémentaux

Détection magnétique, axe creux traversant max.  $\varnothing 340$  mm  
256...16384 impulsions ou 256 périodes par tour

MHGE 400 - HDmag

## Références de commande

MHGE 400 

	5			N	
--	---	--	--	---	--

### Raccordement

- C 1x embase mâle M23, tangentielle, 12 points, CCW
- B 1x boîte à bornes avec presse-étoupe M20, radial

### Impulsion/Périodes - voir tableau

### Alimentation / Sortie

- S 5 VDC / SinCos
- R 4,75...30 VDC / rectangle (TTL)
- T 5 VDC  $\pm 5\%$  / rectangle (TTL)
- H 10...30 VDC / rectangle (HTL)
- U 5...30 VDC / rectangle (5 VDC = TTL / 10...30 VDC = HTL universel)

### Type de montage / axe creux traversant ( $\varnothing$ mm)

Fixation par vis ou par thermorétraction

G140, G160, G170, G180, G190, G210, G230, G250, G300, G310, G340

Fixation par kit de serrage

Z70, Z75, Z80, Z85, Z90, Z95, Z100, Z110, Z120, Z130, Z140, Z150, Z160, Z170, Z200

Fixation par kit de serrage inoxydable

Y70, Y75, Y80, Y85, Y90, Y95, Y100, Y110, Y120, Y130, Y140, Y150, Y160, Y170, Y200

### Bandage

B Roue de codeur bandage standard

T Roue de codeur bandage triple

## Impulsions/Périodes

256	1024	4096	16384
512	2048	8192	

Pour signaux sinus, le nombre de périodes possible est seulement de 256.

## Accessoires

### Connecteurs et câbles

HEK 8 Câble de détecteur pour codeur

# Codeurs sans roulement - incrémentaux

Détection magnétique, axe creux traversant max.  $\varnothing 340$  mm  
256...16384 impulsions ou 256 périodes par tour

## MHGE 400 - HDmag

### Signaux de sortie

Version avec signaux rectangulaires HTL ou TTL en case de sens de rotation positif

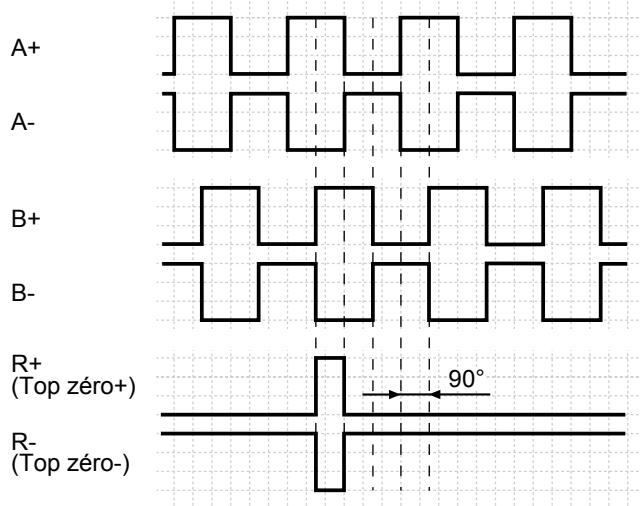

Version avec sorties SinCos en case de sens de rotation positif

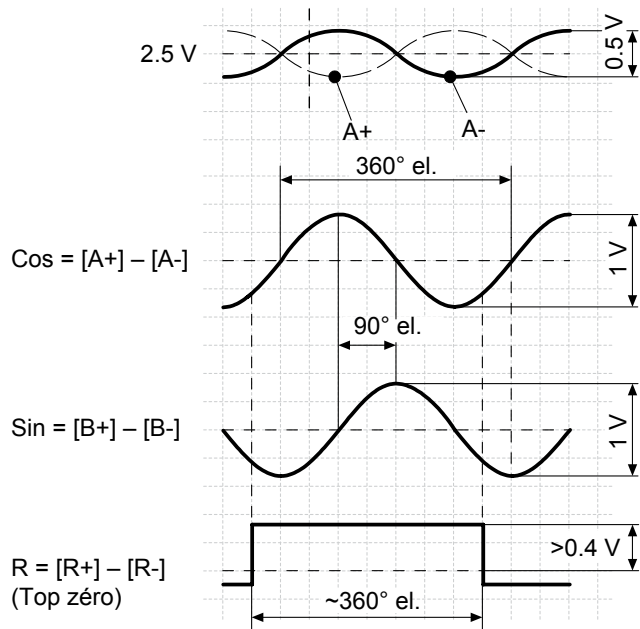

### Affectation des bornes

#### Vue A

Embase mâle M23, 12 points, contacts mâles, rotation vers la gauche

Borne	Désignation
1	B-
2	Non utilisé
3	R+ (Top zéro)
4	R- (Top zéro inv.)
5	A+
6	A-
7	Non utilisé
8	B+
9	Non utilisé
10	⊥
11	Non utilisé
12	+UB

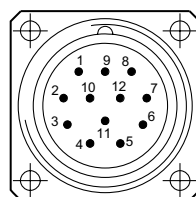

#### Vue B

Bornes de raccordement boîte à bornes

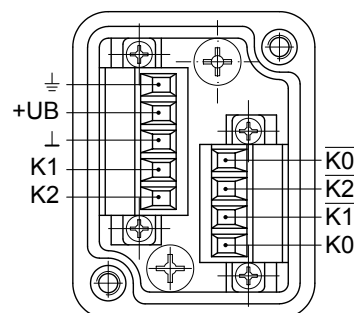

# Codeurs sans roulement - incrémentaux

Détection magnétique, axe creux traversant max.  $\varnothing 340$  mm  
256...16384 impulsions ou 256 périodes par tour

MHGE 400 - HDmag

## Dimensions

Version pour fixation axiale par vis ou pour fixation par thermorétraction

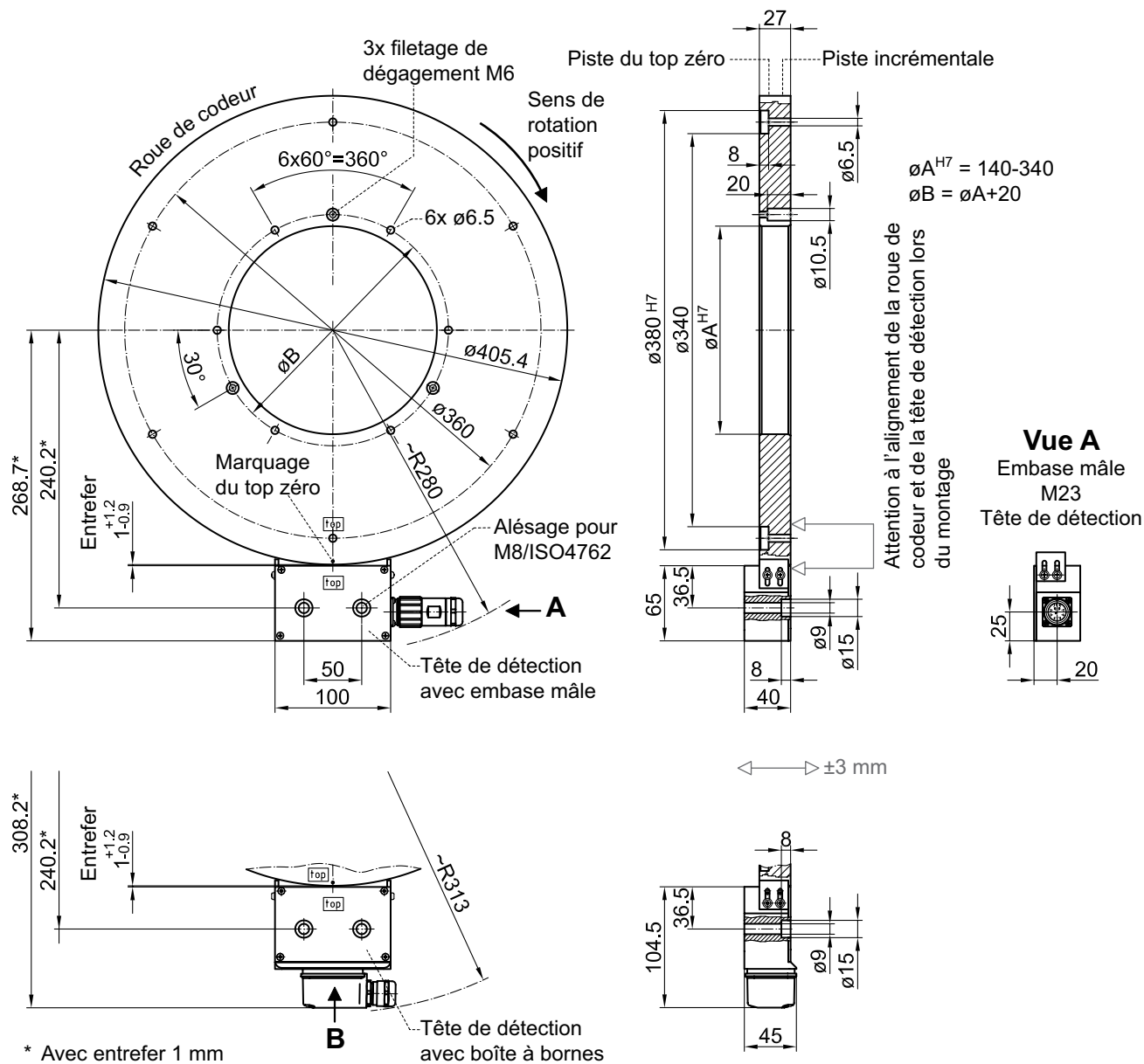

# Codeurs sans roulement - incrémentaux

Détection magnétique, axe creux traversant max.  $\varnothing 340$  mm  
 256...16384 impulsions ou 256 périodes par tour

MHGE 400 - HDmag

## Dimensions

Version pour fixation par kit de serrage

