

## Auf einen Blick

- Adapter zur Montage eines Tube M92 hard anodized (11704312) an VLXT Kameras mit EF-Mount
- Gewinde: M92
- Länge: 2 mm



## Technische Daten

### Mechanische Daten

Äußerer Durchmesser	95 mm
Gewicht	≤ 165 g
Gewinde	M92 × 0,75

### Mechanische Daten

Tubuslänge	2 mm
Material	Aluminium, hartanodisiert
Dichtung	EPDM

## Masszeichnung

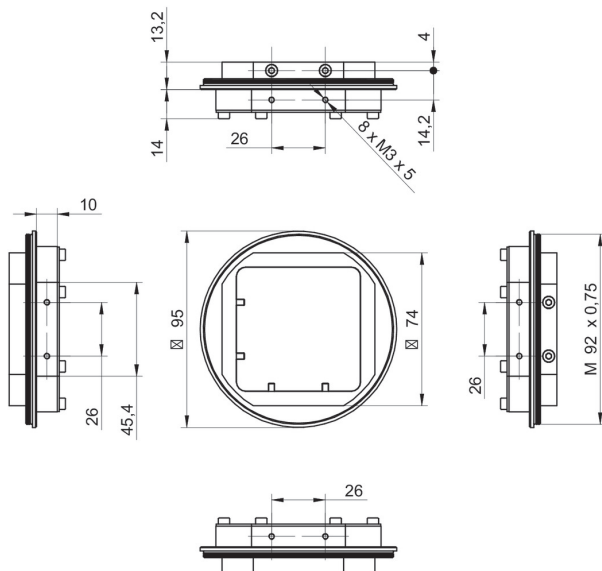

## Prinzipdarstellung

Optionales Zubehör für Schutzart IP 65/67:

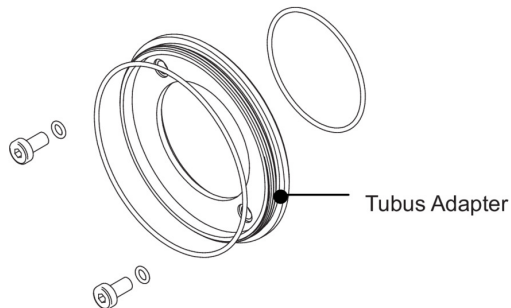

- Tubus Adapter**
- hartanodisiert, inkl. Dichtung und Schrauben  
 Ø 49,5 mm (VCXG.I 11185373)  
 Ø 65 mm (VCXG.I 11185377)  
 Ø 65 mm (VLXT 11193125)

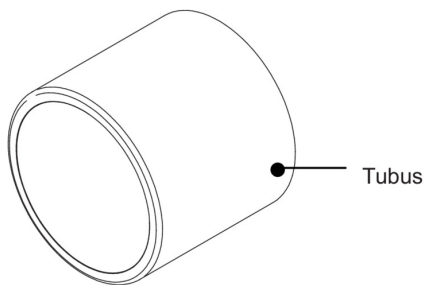

- Tubus**
- hartanodisiert, Deckglas PMMA  
 Ø 49,5 mm, Länge 44 mm (11185370)  
 Ø 65 mm, Länge 58 mm (11185374)
  - hartanodisiert, gehärtetes VSG  
 Ø 49,5 mm, Länge 44 mm (11701124)  
 Ø 65 mm, Länge 58 mm (11701125)

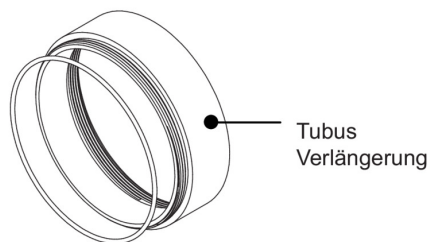

- Tubus Verlängerung**
- hartanodisiert, inkl. Dichtung  
 Ø 49,5 mm, Länge 6 mm (11185372)  
 Ø 49,5 mm, Länge 12 mm (11185371)  
 Ø 49,5 mm, Länge 36 mm (11211571)
  - Ø 65 mm, Länge 6 mm (11185376)  
 Ø 65 mm, Länge 12 mm (11185375)  
 Ø 65 mm, Länge 36 mm (111988906)