

Codeurs avec mécanisme à câble

Pour codeur incrémental, absolu et réseau

Mesure de longueur jusqu'à 50 m



Mécanismes à câble GCA15

Points forts

- Mesure de longueur 2,4...50 m
- Pour codeur incrémental, absolu et réseau
- Linéarité jusqu'à $\pm 0,01$ % sur toute la longueur de mesure
- Câble inox
- Durée de vie jusqu'à 5 millions de manoeuvres

Caractéristiques techniques

Matériau	Boîtier: Aluminium, Plastique PBT GF 20 (GCI2 / GCA2) Câble: Inox recouvert de polyamide
Température d'utilisation	-20...+80 °C
Indice de protection	IP 50
Raccord du câble	2,4 m: avec mousqueton 3...5 m: avec fil ou anneau 5...50 m: avec anneau
Durée de vie	2,4 m: 1 millions de manoeuvres 3 m: 5 millions de manoeuvres 5...50 m: 1 million de manoeuvres
Linéarité	0...2,4 m: $\pm 0,05$ % ($\pm 0,01$ % sur demande) 3...7,5 m: $\pm 0,02$ % 10...50 m: $\pm 0,01$ %
Famille de produit	GCI: codeur avec mécanisme à câble incrémental GCA: codeur avec mécanisme à câble absolu

Famille de produit	Longueur	Poids	Développement	Accélération	Traction	Rétraction	∅ câble
GCI2 / GCA2	2,4 m	0,2 kg	150,75 mm	Max. 5 m/s ²	Max. 7 N	Min. 1 N	0,45 mm
GCI4 / GCA4	3 m	1,1 kg	260,09 mm	Max. 70 m/s ²	Max. 11 N	Min. 3 N	0,8 mm
GCI15 / GCA15	5 m	1,4 kg	315,07 mm	Max. 50 m/s ²	Max. 16 N	Min. 4 N	1,0 mm
GCI15 / GCA15	7,5 m	1,7 kg	315,07 mm	Max. 60 m/s ²	Max. 24 N	Min. 8 N	1,0 mm
GCI15 / GCA15	10 m	2,5 kg	315,07 mm	Max. 30 m/s ²	Max. 21 N	Min. 8 N	1,0 mm
GCI15 / GCA15	15 m	2,7 kg	315,07 mm	Max. 30 m/s ²	Max. 25 N	Min. 8 N	1,0 mm
GCI50 / GCA50	30 m	9,5 kg	500,00 mm	Max. 20 m/s ²	Max. 22 N	Min. 12 N	0,8 mm
GCI50 / GCA50	40 m	10,5 kg	500,00 mm	Max. 20 m/s ²	Max. 22 N	Min. 11 N	0,8 mm
GCI50 / GCA50	50 m	11 kg	500,00 mm	Max. 20 m/s ²	Max. 24 N	Min. 11 N	0,8 mm

Caractéristiques techniques codeurs: voir fiches techniques codeurs.

Codeurs avec mécanisme à câble

Pour codeur incrémental, absolu et réseau

Mesure de longueur jusqu'à 50 m

Références de commande

Les références d'un ensemble mécanisme à câble + codeur sont définies lors de la première commande.

Exemple : GCA15-GM401.E26 = mécanisme à câble avec 15 m câble avec codeur absolu GM401.120A102 (SSI, gray code, 12x12 bit, 10...30 VDC)

Accessoires

Z 119.060 Mousqueton pour mécanisme lg. 3000 mm

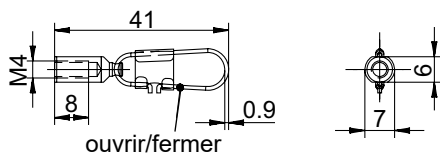

Z 119.065 Poulie pour câble de diamètre 0.8...1 mm

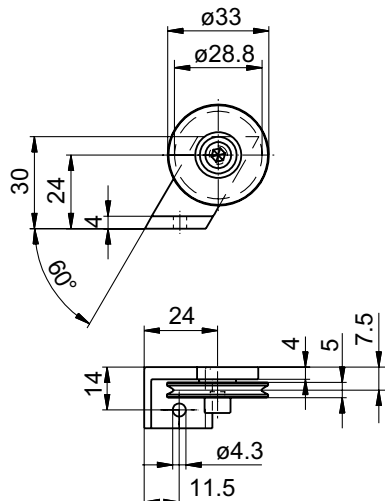

Z 119.067 Poulie pour câble de diamètre max. 0.5 mm

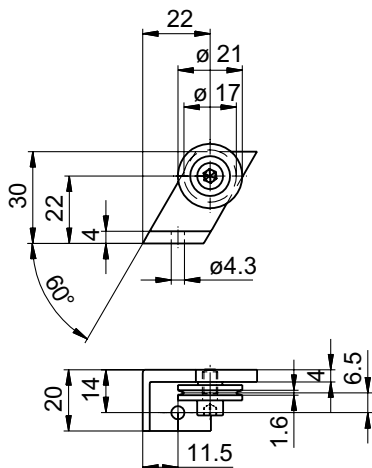

La solution pour tout type de codeur

Tout codeur avec un boîtier diamètre 58 mm peut être utilisé: codeur incrémental, codeur absolu et codeur réseau.

Codeur incrémental (GCI)

- Résolution jusqu'à 65.536 impulsions/tour
- Interface: HTL/TTL

Codeur absolu (GCA)

- Résolution jusqu'à 31 bits
- Programmable (par exemple: sens de rotation)

Les codeurs absolus réseaux sont compatibles avec les interfaces:

CANopen

SSI

SAE J1939

BiSS
INTERFACE

EtherCAT

PROFI
BUS

PROFI
NET

EtherNet/IP

Codeurs avec mécanisme à câble

Pour codeur incrémental, absolu et réseau

Mesure de longueur jusqu'à 50 m

Dimensions

GC12/GCA2 – sans codeur, mesure de longueur 2,4 m – avec mousqueton

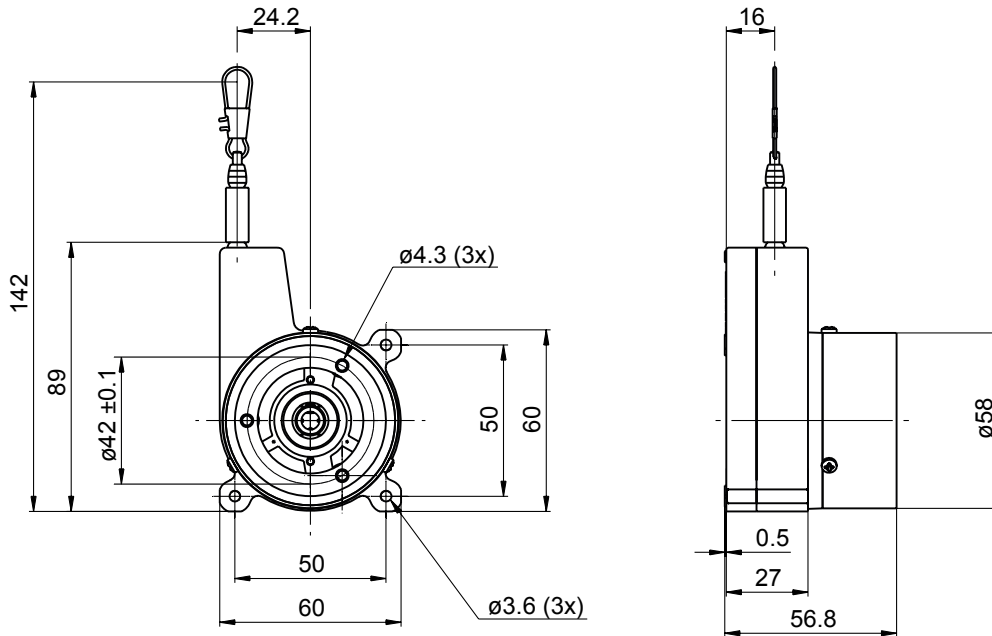

Codeurs avec mécanisme à câble

Pour codeur incrémental, absolu et réseau

Mesure de longueur jusqu'à 50 m

Dimensions

GCI4/GCA4 – sans codeur, mesure de longueur 3 m – avec fil

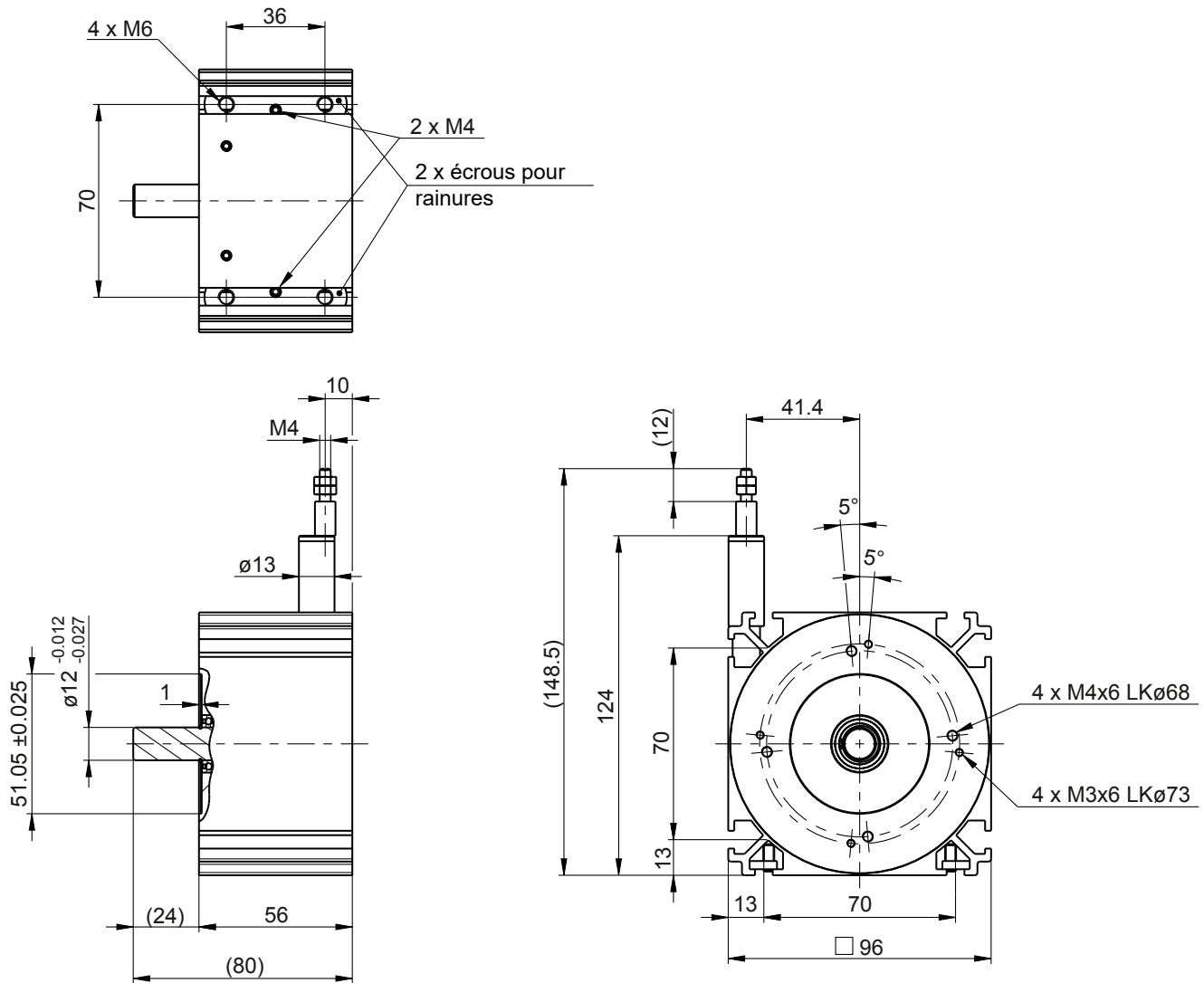

Codeurs avec mécanisme à câble

Pour codeur incrémental, absolu et réseau

Mesure de longueur jusqu'à 50 m

Dimensions

GCI4/GCA4 – sans codeur, mesure de longueur 3 m – avec anneau

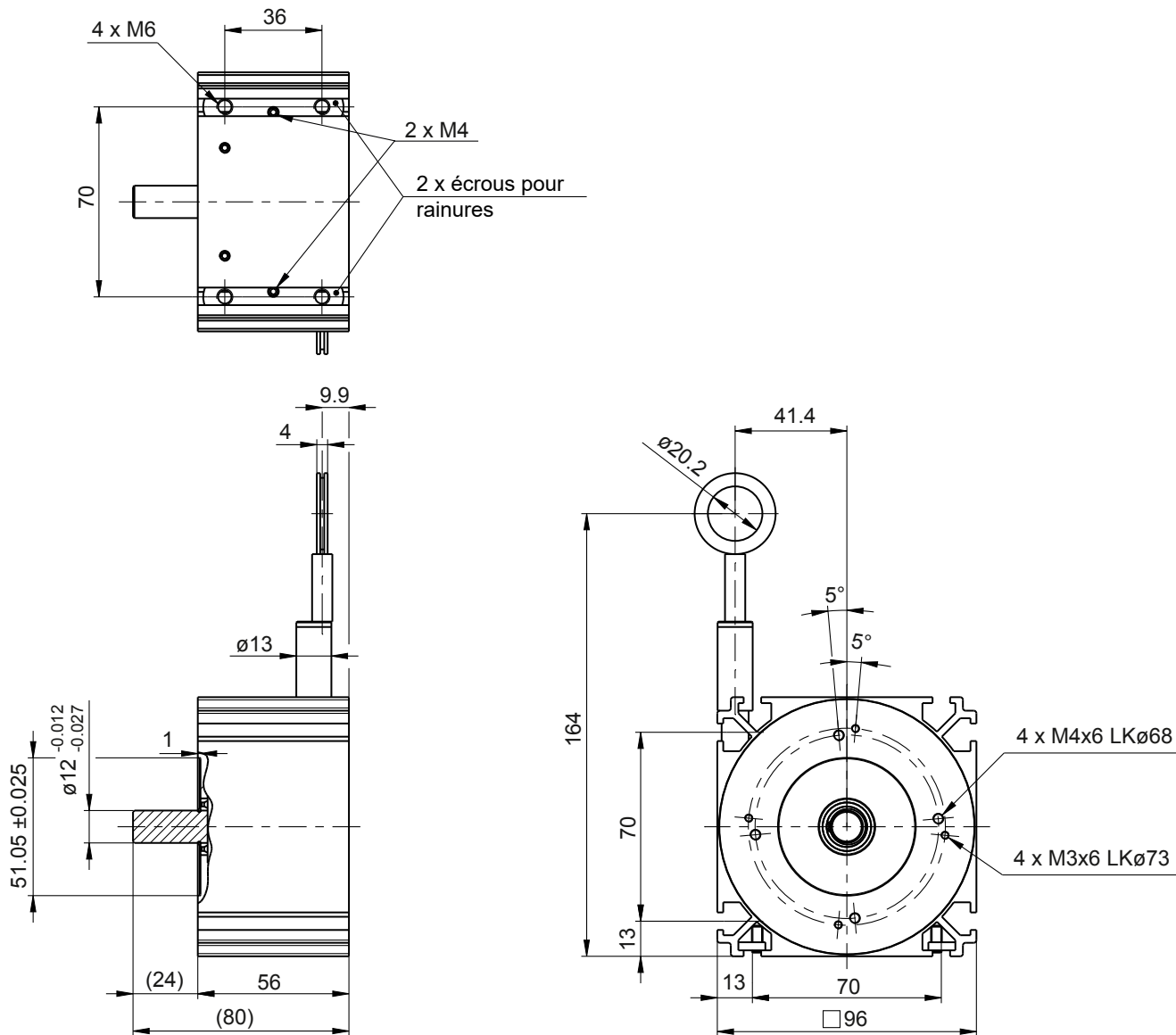

Codeurs avec mécanisme à câble

Pour codeur incrémental, absolu et réseau

Mesure de longueur jusqu'à 50 m

Dimensions

GCI15/GCA15 – sans codeur, mesure de longueur 5 m – avec fil

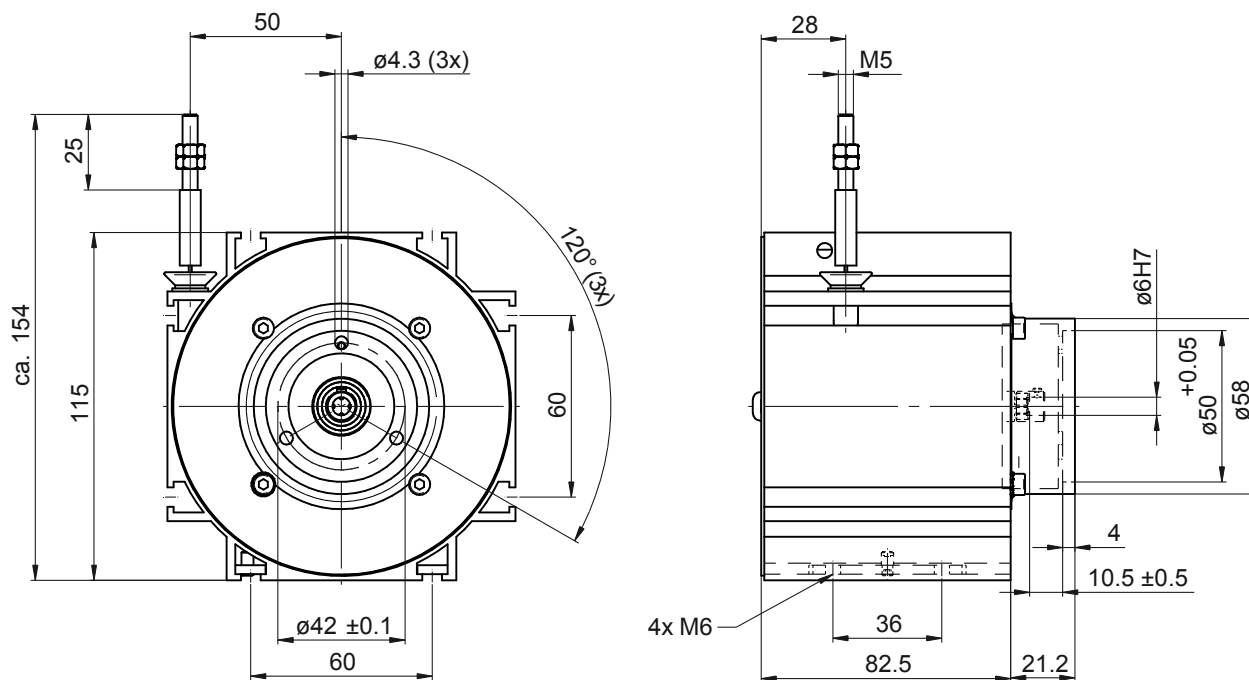

GCI15/GCA15 – sans codeur, mesure de longueur 5, 7,5, 10 or 15 m – avec anneau

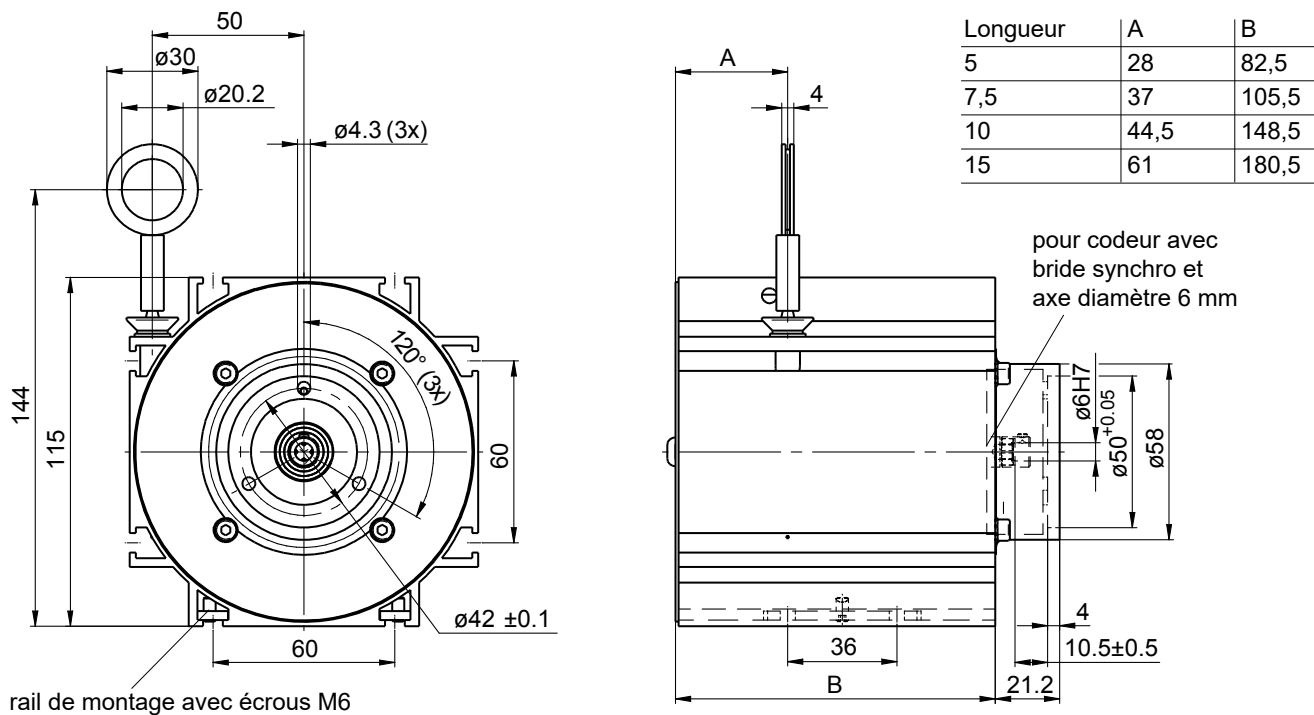

Codeurs avec mécanisme à câble

Pour codeur incrémental, absolu et réseau

Mesure de longueur jusqu'à 50 m

Dimensions

GCI50/GCA50 – sans codeur, mesure de longueur 30, 40 ou 50 m – avec anneau

Longueur	A	B
30	75	268
40	95	300
50	95	333,5

